

# OTEC SF-HP ÉQUIPEMENT ULTRAMODERNE AVEC SYSTÈME DE CHARGEMENT INTÉGRÉ



SOLUTION DE POLISSAGE À FLUX CONTINU AVEC CHARGEMENT ET RÉGLAGE AUTOMATISÉS

La machine SF-HP permet de lisser, arrondir et ébavurer des pièces volumineuses et lourdes grâce à un processus entièrement sécurisé, automatisé et extrêmement rapide de quelques minutes. Elle permet d'usiner des pièces de dimensions variées en une seule opération, sans endommagement notable des contours de la pièce. La machine SF-HP est adaptée à l'automatisation des processus grâce au chargement intégré et entièrement automatisé.



En savoir plus

## Secteurs

Aéronautique, construction mécanique, industrie de l'outillage, industrie énergétique, industrie pétrolière et industrie du gaz, construction navale et industrie agroalimentaire

## Points forts

- Retrait et retour entièrement automatisés des pièces
- Réglage automatique de la position de la broche et de l'angle d'usinage
- Programmation simple des pièces et alimentation en pièces via un chariot porte-pièce
- Équipée pour l'automatisation : interface de communication pour robots

## Propriétés

- IHM tactile 15" Siemens inclinable
- Zone de chargement pour jusqu'à 2 pièces
- Fonctionnement cyclique :  
chargement et déchargement de l'installation en cas d'usinage simultané
- Broche avec fonction cyclique par pièce :  
choix du positionnement de la pièce pour l'usinage
- Surveillance et documentation des paramètres de processus
- Rinçage intégré et automatisé des composants





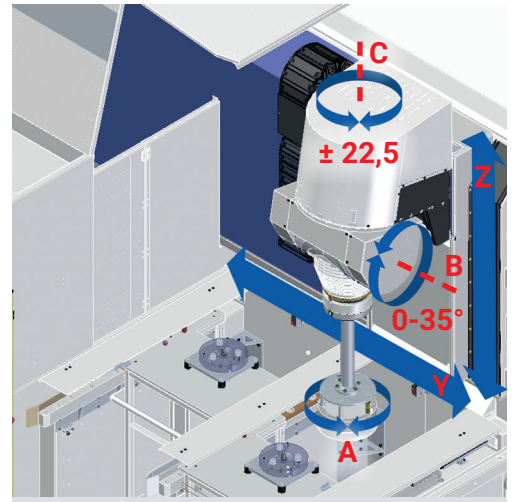
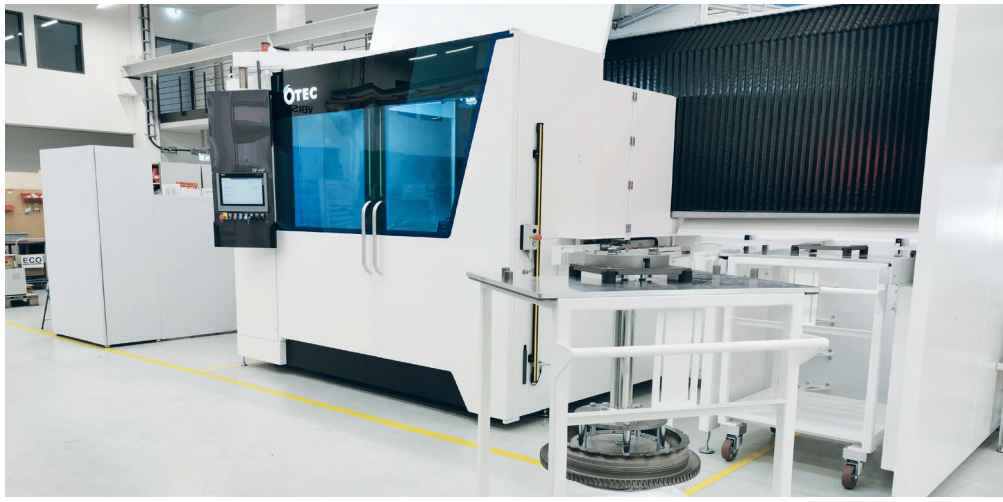

## Caractéristiques techniques

- **Paramètres de processus**
  - Dimensions de pièce max. (avec support) : 200 kg, Ø jusqu'à 650 mm, L = 650 mm
  - Vitesse de la broche : jusqu'à 260 tr/min
- **Commande**
  - Sélection du processus via IHM ou scanner de codes-barres
  - Programmation des pièces par apprentissage simple de la broche
  - Possibilité de remplacer la cuve de traitement
- **Équipement**
  - Système de serrage à point zéro résistant
  - Alimentation en pièces via un chariot porte-pièce
  - Système de graissage automatique
  - Dosage automatique de l'eau de process
  - Porte de chargement automatique sur le côté de la machine

## Réglage automatique de la position de la broche

- Réglage entièrement automatisé de l'angle de plongée de 0 à 35°
- Réglage entièrement automatisé de l'angle C (distance par rapport à la paroi de la cuve) à +/- 22,5°
- Axes Y et Z entièrement automatisés
- Réglage automatique de la position de la broche lors du passage à une autre pièce

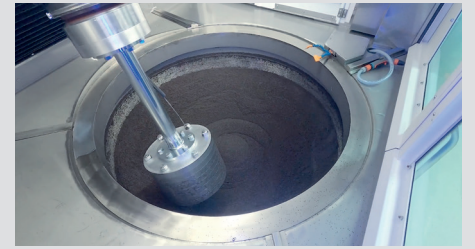

**Testez notre centre de finition OTEC ! À partir de vos exigences spécifiques, nous développons des solutions personnalisées.**



### Votre contact

**Christophe Hauss**  
 Area Sales Manager France, Suisse Romande, Benelux  
 +33 777 329577  
 c.hauss@otec.de

En tant que partenaire fiable pour des surfaces parfaites dans le monde entier, OTEC construit des installations de finition qui établissent des standards innovants et offrent une sécurité optimale des processus. La redéfinition complète des étapes qui étaient jusqu'alors traitées manuellement permet d'offrir un résultat précis de qualité constante avec un temps de processus optimal.

Surfaces lisses et répétitives, arrondis bien définis, élimination des bavures et brillance parfaite constituent un avantage concurrentiel décisif dans presque tous les secteurs industriels. Cela représente concrètement des économies d'énergie, une plus longue durée d'utilisation et la longévité des composants.

**Les machines OTEC « Made in Germany » sont synonymes de technologie fiable, de traitement de haute qualité, de fonctionnement constant et de longue durée de vie.**



OTEC Präzisionsfinish GmbH  
 Heinrich-Hertz-Straße 24  
 75334 Straubenhardt-Conweiler  
 Germany +49 7082 4911 711  
 sales@otec.de  
 www.otec.de

