

# OTEC SF-HP SUPER HEAVY DUTY MIT INTEGRIERTEM BELADESYSTEM



STREAMFINISH-LÖSUNG MIT AUTOMATISIERTEM BELADEN UND RÜSTEN

Mit der SF-HP können große, schwere Werkstücke mit absoluter Prozesssicherheit, vollautomatisiert und mit extrem kurzen Prozesszeiten von wenigen Minuten geglättet, verrundet und entgratet werden. Unterschiedlichste Werkstück-Dimensionen können in einem Arbeitsgang und ohne wesentliche Verletzung der Werkstückkonturen bearbeitet werden. Durch die integrierte, vollautomatische Beladung ist die SF-HP bereit für die Prozessautomatisierung.



Mehr erfahren

## Branchen

Luftfahrt, Maschinenbau, Werkzeug-, Energie-, Öl- und Gasindustrie, Schiffbau und Lebensmittelindustrie

## Highlights

- Vollautomatische Werkstückentnahme und -rückführung
- Automatisches Rüsten der Spindelposition und des Bearbeitungswinkels
- Einfache Teileprogrammierung und Teilezuführung mittels Werkstückwagen
- Gerüstet für Automatisierung: Kommunikationsschnittstelle für Roboter

## Eigenschaften

- Schwenkbares 15" Siemens Touch HMI
- Beladebereich für bis zu 2 Werkstücke
- Zyklischer Betrieb:  
Bestücken und Entladen der Anlage bei gleichzeitiger Bearbeitung
- Spindel mit Werkstück-Taktfunktion:  
Freiwählbare Positionierung des Werkstücks für die Bearbeitung
- Prozessparameter-Überwachung und -Dokumentation
- Integriertes, automatisiertes Abspülen der Bauteile



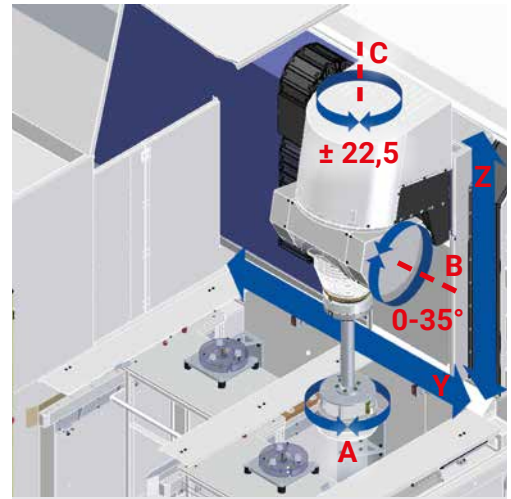

## Technische Features

### ▪ Prozessparameter

- Max. Werkstückdimensionen (inkl. Halter):  
200 kg, Ø bis zu 900 mm, L = 650 mm
- Spindeldrehzahl: bis zu 260 U/min

### ▪ Bedienung

- Prozessauswahl über HMI oder Barcodescanner
- Teileprogrammierung durch einfaches Teachen der Spindel
- Austauschen des Arbeitsbehälters möglich

### ▪ Ausstattung

- Robustes und hochbelastbares Nullpunktspannsystem
- Werkstückzuführung mittels Werkstückwagen
- Automatisches Schmiersystem
- Prozesswasserdosierung erfolgt automatisch
- Automatische Beladetür auf der Maschinenseite

## Automatisches Rüsten der Spindelposition

- Vollautomatische Eintauchwinkelverstellung von 0 - 35°
- Vollautomatische C-Winkel-Einstellung (Abstand zur Behälterwand) +/- 22,5°
- Vollautomatische Z- und Y-Achsen
- Automatisches Rüsten der Spindelposition beim Wechsel zu einem anderen Werkstück



**Testen Sie unser OTEC Finishing Center! Anhand Ihrer speziellen Anforderungen entwickeln wir individuelle Lösungen.**



### Ihr Ansprechpartner

**Adrian Kofler** (M. Eng.)  
Product & Business Development Manager  
+49 7082 4911 20  
a.kofler@otec.de

Als global agierender, zuverlässiger Partner für perfekte Oberflächen baut OTEC Finishing-Anlagen, die innovative Standards setzen und optimale Prozesssicherheit erzielen. Die Revolutionierung manueller Bearbeitungsgebiete liefert ein präzises Ergebnis in konstanter Qualität und optimaler Prozesszeit.

Wiederholgenau glatte Oberflächen, definierte Verrundungen, das Entfernen von Graten und perfekter Glanz bieten für nahezu alle Industriebranchen einen entscheidenden Wettbewerbsvorteil. Das bedeutet konkret Energieeinsparung, Standzeiterhöhung und Langlebigkeit von Bauteilen.

**OTEC Maschinen "Made in Germany" stehen für verlässliche Technik, hochwertige Verarbeitung, konstanten Betrieb und eine lange Lebensdauer.**



OTEC Präzisionsfinish GmbH  
Heinrich-Hertz-Straße 24  
75334 Straubenhardt-Conweiler  
Germany +49 7082 4911 710  
sales@otec.de  
www.otec.de

Made  
in  
Germany